

Friedrichshafen FF33E

Historia

Prototyp wodnosamolotu FF 33 został zaprojektowany i zbudowany przez Zakłady Friedrichshafen Flugzeugbau GmbH w 1914r. jako nieuzbrojony wodnosamolot rozpoznawczy. W 1915r. opracowano wersję FF 33E której prototyp przeszedł pomyślnie próby w czerwcu tego roku. Produkcję seryjną rozpoczęto w lipcu 1915r. i trwała ona do lutego 1917r. Łącznie wykonano 172 egz.

Do służby wodnosamoloty FF.33E zostały wprowadzone w sierpniu 1915., ich zadaniem było patrolowanie obszarów nad Morzem Północnym i Bałtykiem. Jeden z wodnosamolotów FF.33E "814" został zaokrętowany na krążownik pomocniczy "Wolf" (Wilk) i popłynął z nim w korsarski rajd na Ocean Indyjski i Pacyfik w okresie listopad 1916 - luty 1918r. Samolot ten nazwany przez załogę "Wolfchen" (wilczek) pełnił role zwiadowcy, wypatrując z powietrza alianckich statków i naprowadzając na nie macierzystego pirata. Rejs zakończył się pełnym sukcesem, obrabowano i zatopiono kilkadziesiąt statków przy wydatnej pomocy "Wolfhena", którego załoga nakłaniała oporne jednostki do "współpracy" ostrzeliwując je z ręcznego karabinu i zrzucając na ich pokłady ręczne granaty. Po powrocie do Kilonii w lutym 1918r. załoga wodnosamolotu "841" Leutnant sur See M. A. Stein i Oberflugmeister P. Fabeck otrzymała Krzyże Żelazne.

Opis techniczny

Samolot FF.33E był dwupłatowym, dwumiejscowym wodnopłatem pływakowym całkowicie drewnianej konstrukcji. Kadłub kratownicowy kryty w przedniej części blachą dalej sklejką. Płaty dwudźwigarowe dwuczęściowe kryte płótnem. Usterzenie klasyczne kryte płótnem. Napęd samolotu stanowił silnik Benz Bz III o mocy 150kW. Chłodnica skrzynkowa zawieszona nad silnikiem przed krawędzią górnego płata. Śmigło dwupłatowe drewniane. Samolot nie posiadał uzbrojenia. Na części samolotów zainstalowano radiostacje.

Dane techniczne

Dla samolotów o numerach: 690-694, 822-841
Rozpiętość - 16750mm
Długość - 10450mm
Wysokość - 3730mm
Masa własna - 982kg
Masa całkowita - 1536kg
Prędkość maksymalna - 121km/h
Pułap - 2500m
Zasięg - 450k

History

FF 33 seaplane prototype was designed and built by company Friedrichshafen Flugzeugbau GmbH in 1914. as an unarmed reconnaissance seaplane. In 1915. developed version of FF 33E prototype has passed the test in June. Serial production started in July 1915. and lasted until February 1917. Total of 172 seaplanes were built FF.33 seaplanes were introduced to service in August 1915., Its task was to patrol the area on the North Sea and Baltic Sea. One of the seaplanes FF.33 No "814" was shipped to the auxiliary cruiser "Wolf" and sailed with her in a corsair raid on the Indian Ocean and Pacific in the period November 1916 - February 1918. The plane is named by the crew: "Wolfchen" (Wolf cub) served roles scouts, looking from the air for Allied ships and guided parent ship to intercept them. Cruise was finished successfully; robbed and sunk several ships with the substantial assistance "Wolfchen", whose crew urged individuals resistant to the "cooperation" shooting at them with rifle and dropping hand grenades on the decks. After returning to Kiel in February 1918. seaplane crew "841" Leutnant sur See MA Stein and Oberflugmeister P. Fabeck received the Iron Cross.

Technical Description

FF.33 plane was biplane two-seater wooden hydroplane float. Fuselage was covered with metal sheet (front) and plywood (rest of surface) attached to the truss construction. Double girder wings were fabric covered. Classic tail covered with fabric. Airplane was powered by Benz Bz III engine with capacity of 150HP. Cooler Box is suspended above the engine from the edge of the upper panel. Two blade wooden propeller was fitted. Radios were installed on some aircraft.

Specifications

For airplanes with numbers: 690-694, 822-841
Wingspan - 16750mm
Length - 10450mm
Height - 3730mm
Empty weight - 982kg
Gross weight - 1536kg
Top speed - 121km / h
Ceiling - 2500m
Range - 450km

UWAGA

ATTENTION

PL Przed rozpoczęciem montażu uważnie przeczytać instrukcję. Kleju i farb używać w przewiewnym pomieszczeniu. Nie używać kleju i farb w pobliżu otwartego ognia. Model nie jest przeznaczony dla małych dzieci - możliwość połknięcia małych części

GB Carefully read instruction sheet before assembling. When you use glue or paint, do not use near open flame and use in ventilated room. Keep out of reach of little children - small parts.

Plastic parts

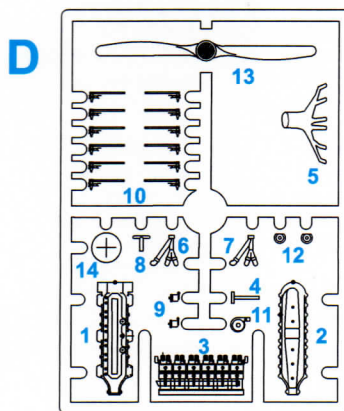
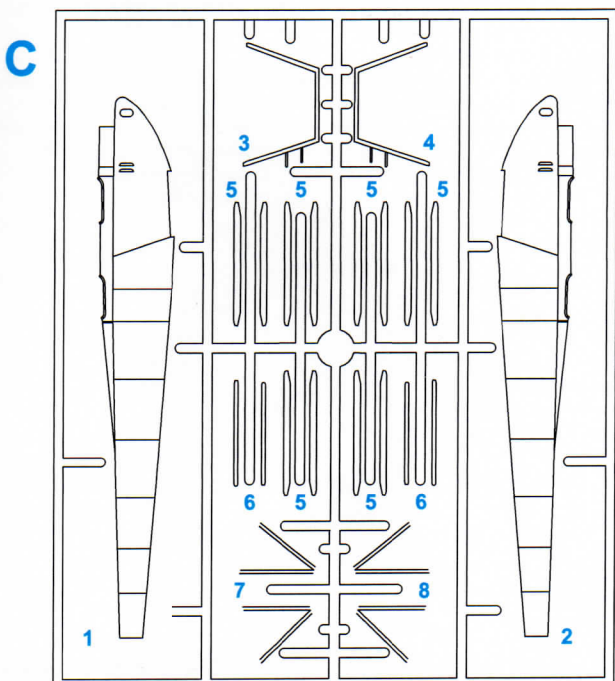
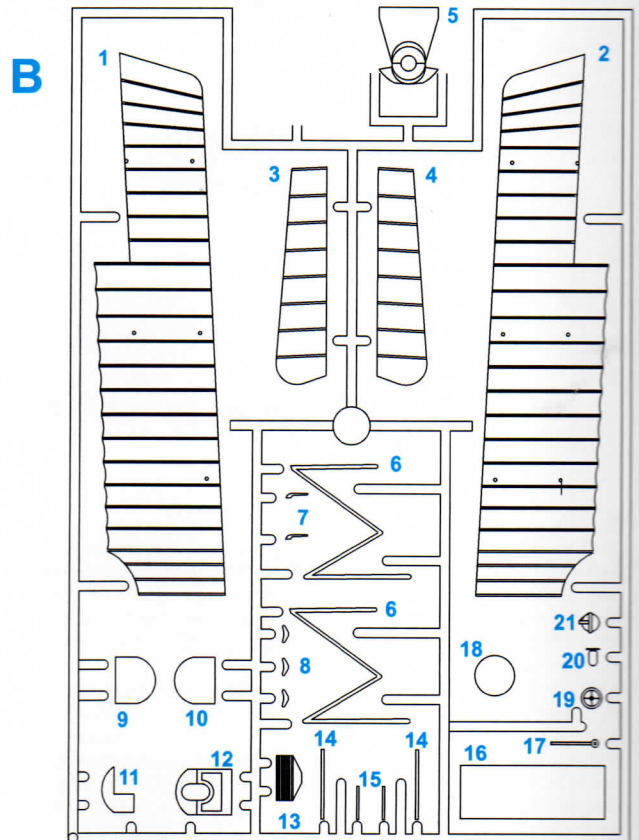
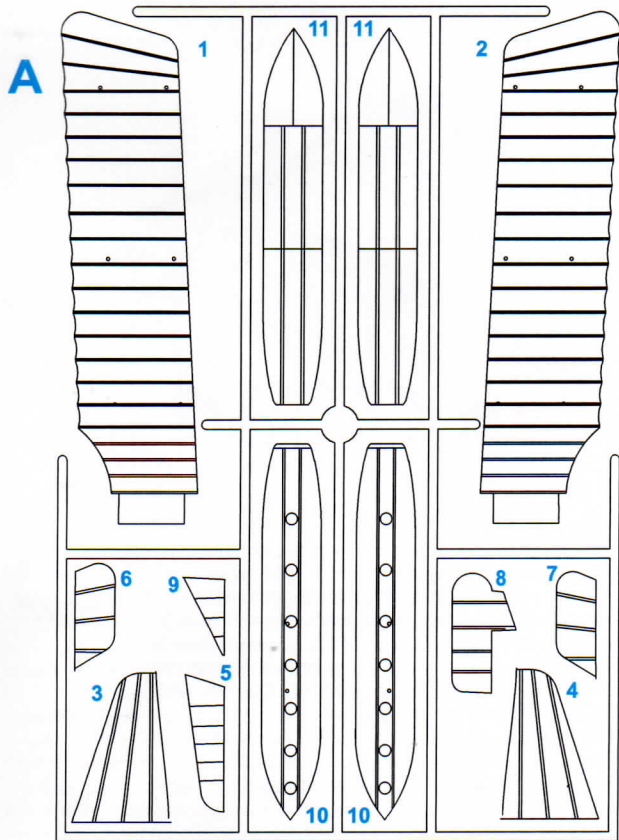

Elementy fototrawione Photo etched detail parts

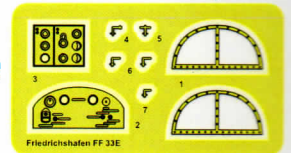

Film / Film parts

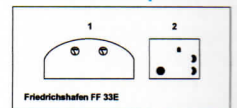

Kalkomania na tablice przyrządów Decals for instrument panel



Symbole / Instruction signs



Kolorystyka / Colors

A	Dark Iron	FS	HU53	E	Natural Wood	FS	HU110	I	Red Leather	FS	HU180
B	Aluminium	FS	HU56	F	Linen	FS	HU74	J	Rust	FS	HU113
C	Gloss Black	FS 17038	HU21	G	Pale Blue	FS 35622	FS122				
D	White	FS 37875	HU34	H	Black	FS 37038	HU33				

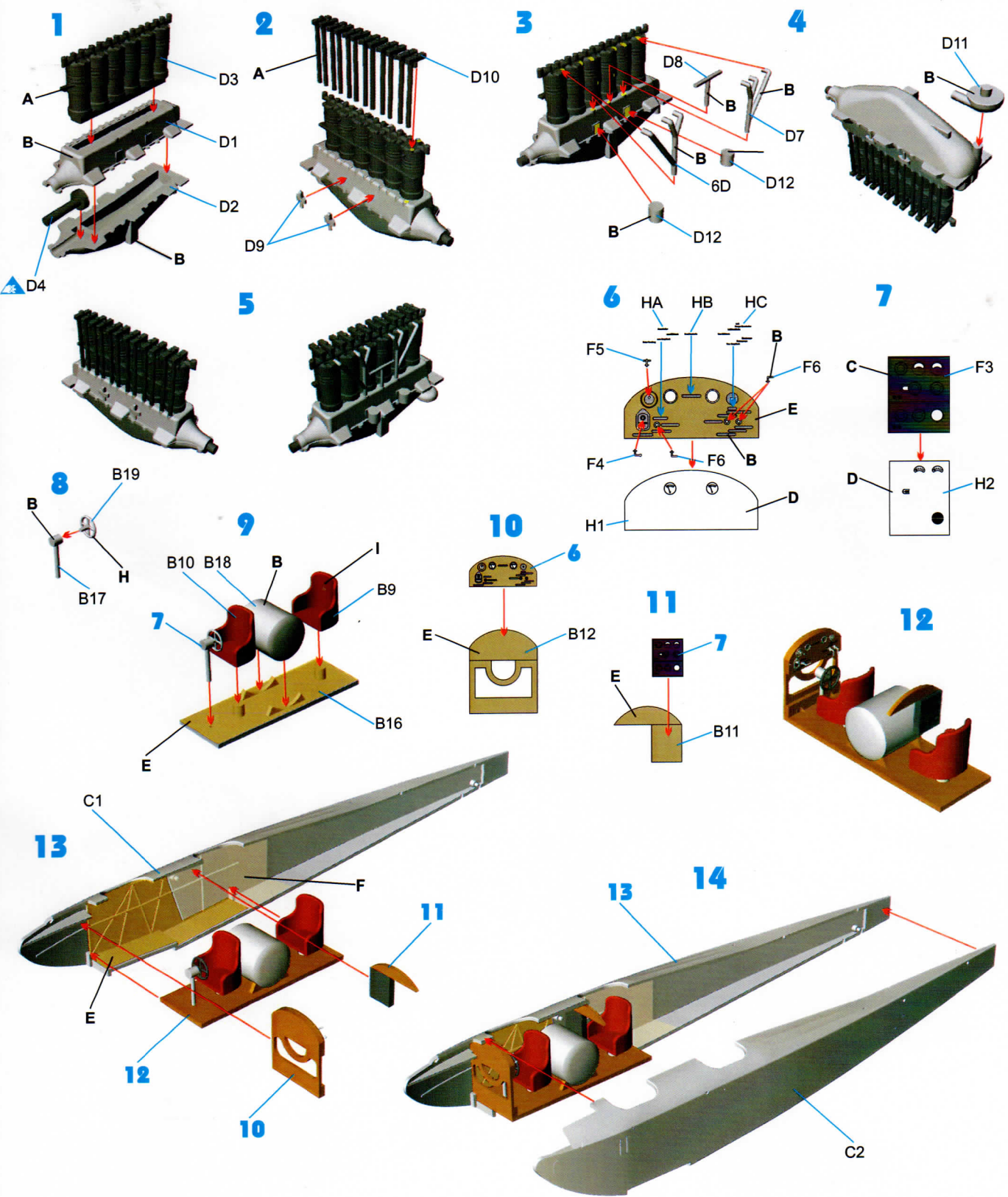

15

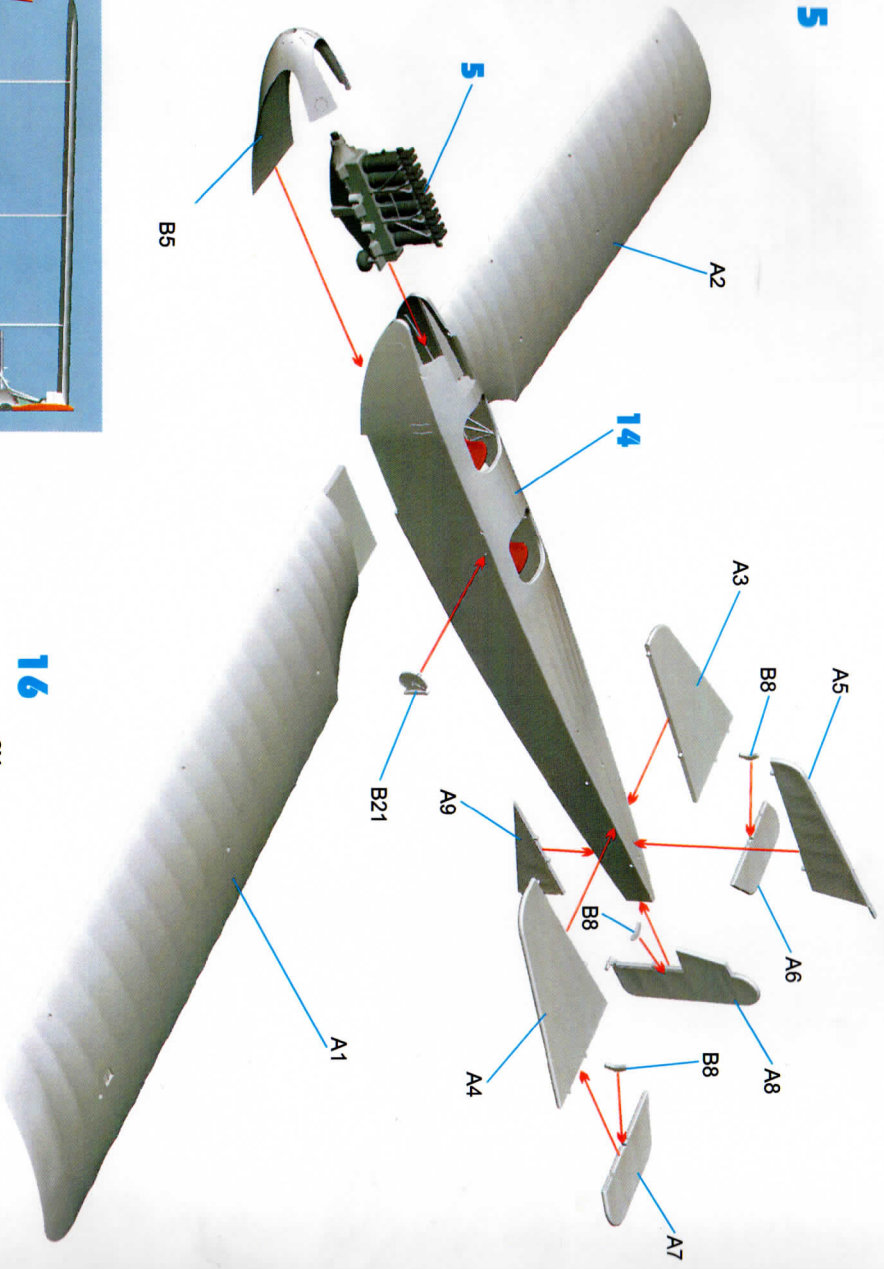

16

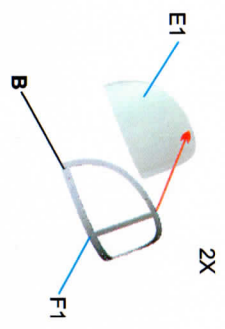

17

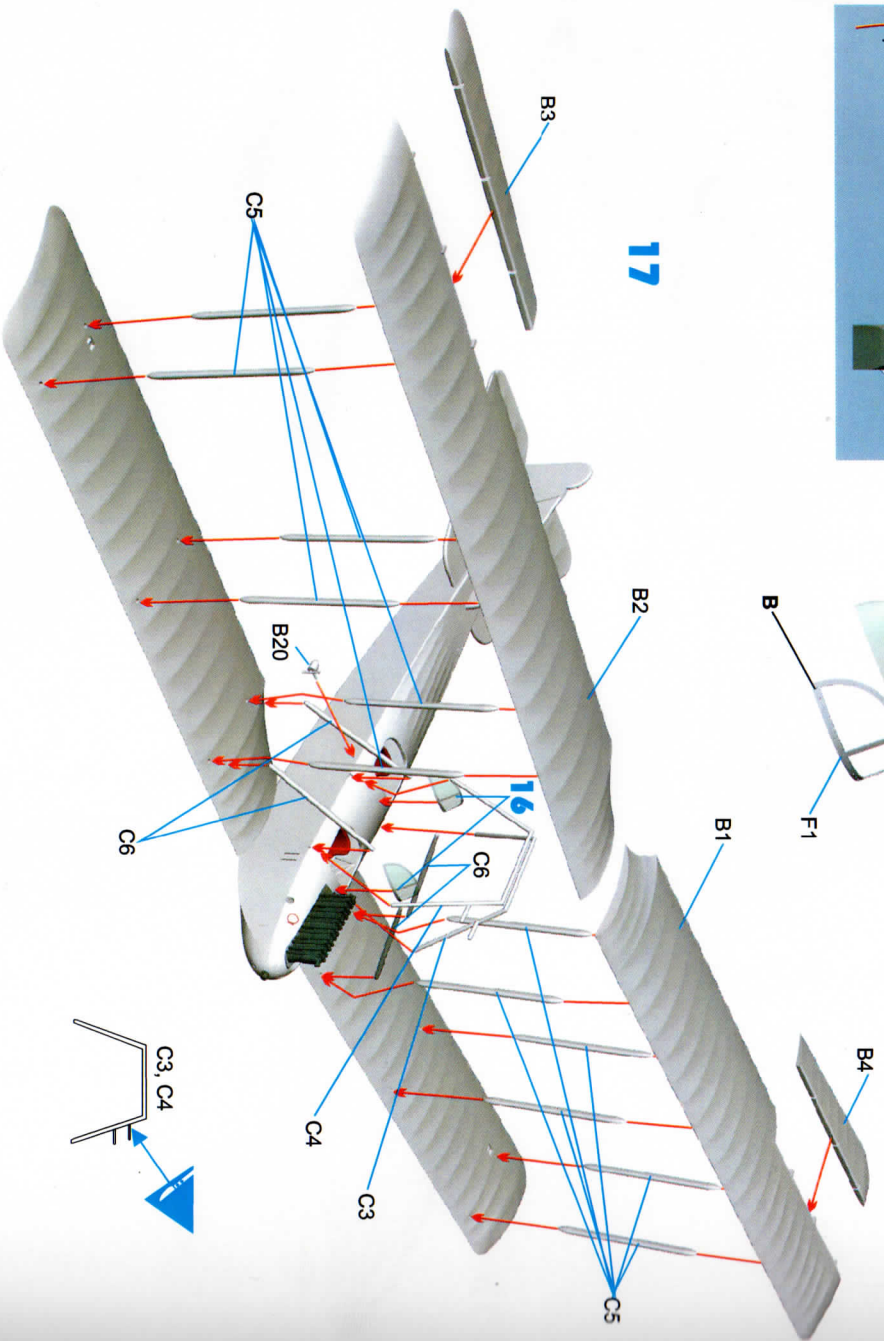

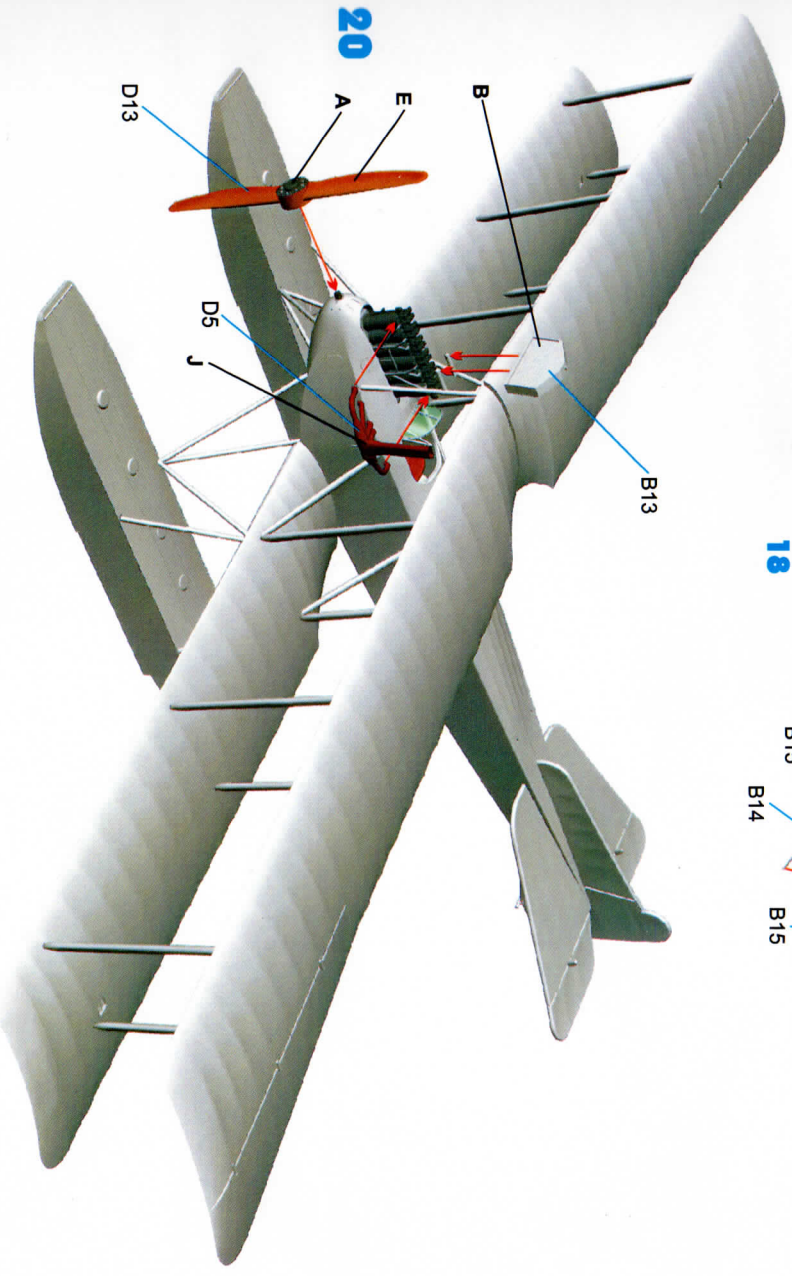
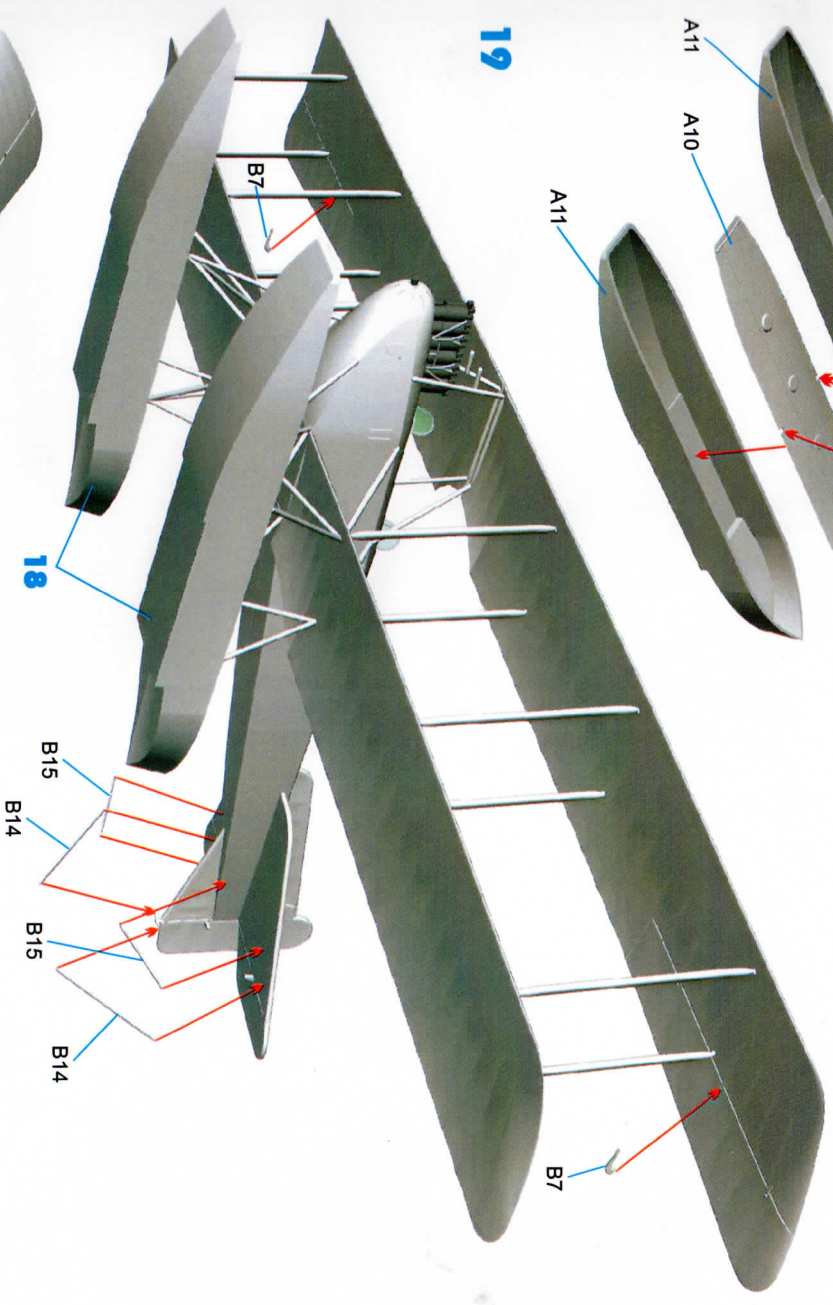
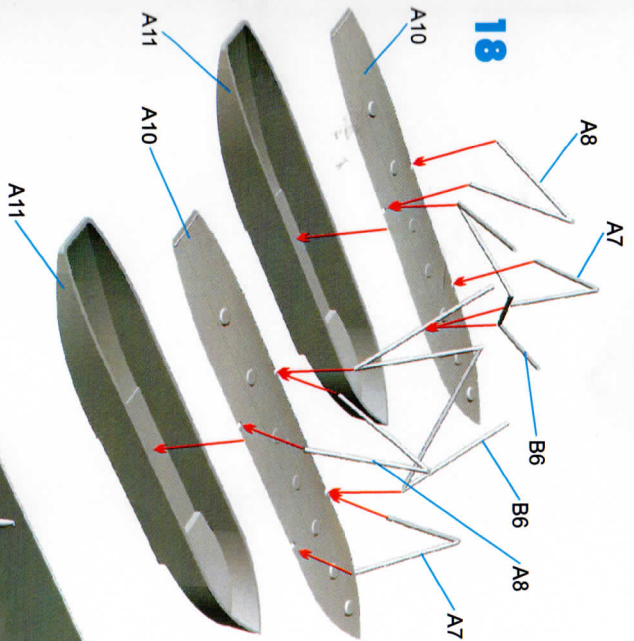
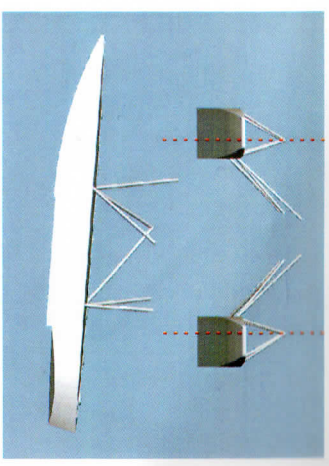

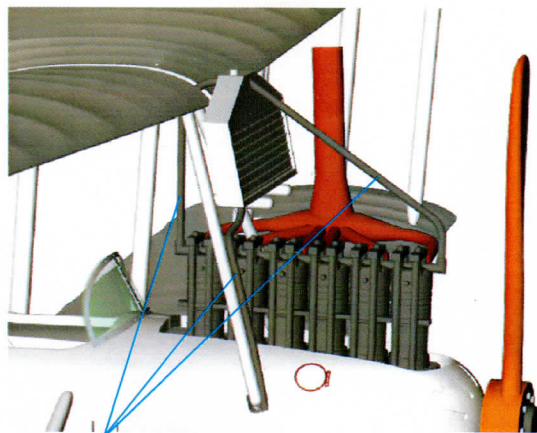
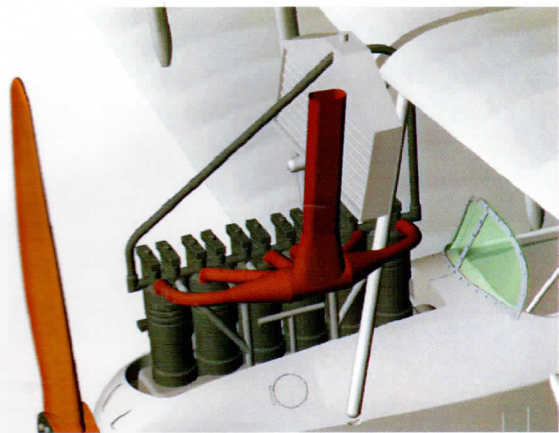

drut o 0,5mm
wire o 0,5mm

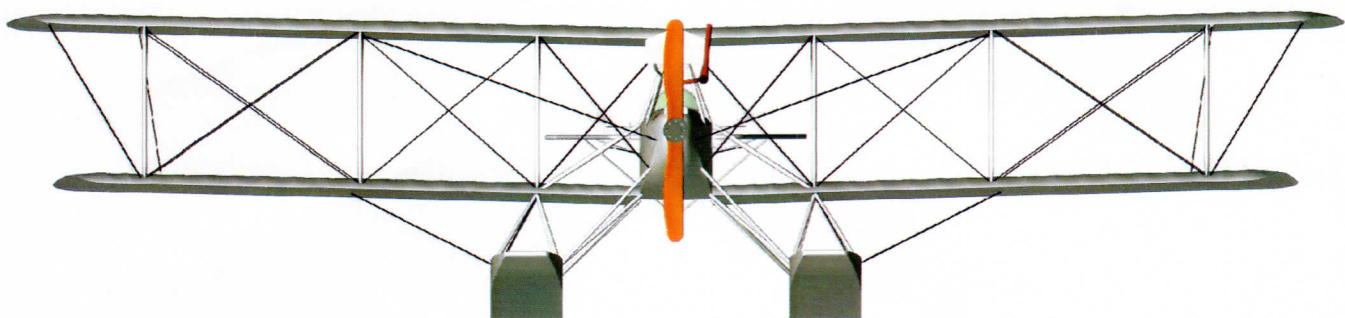

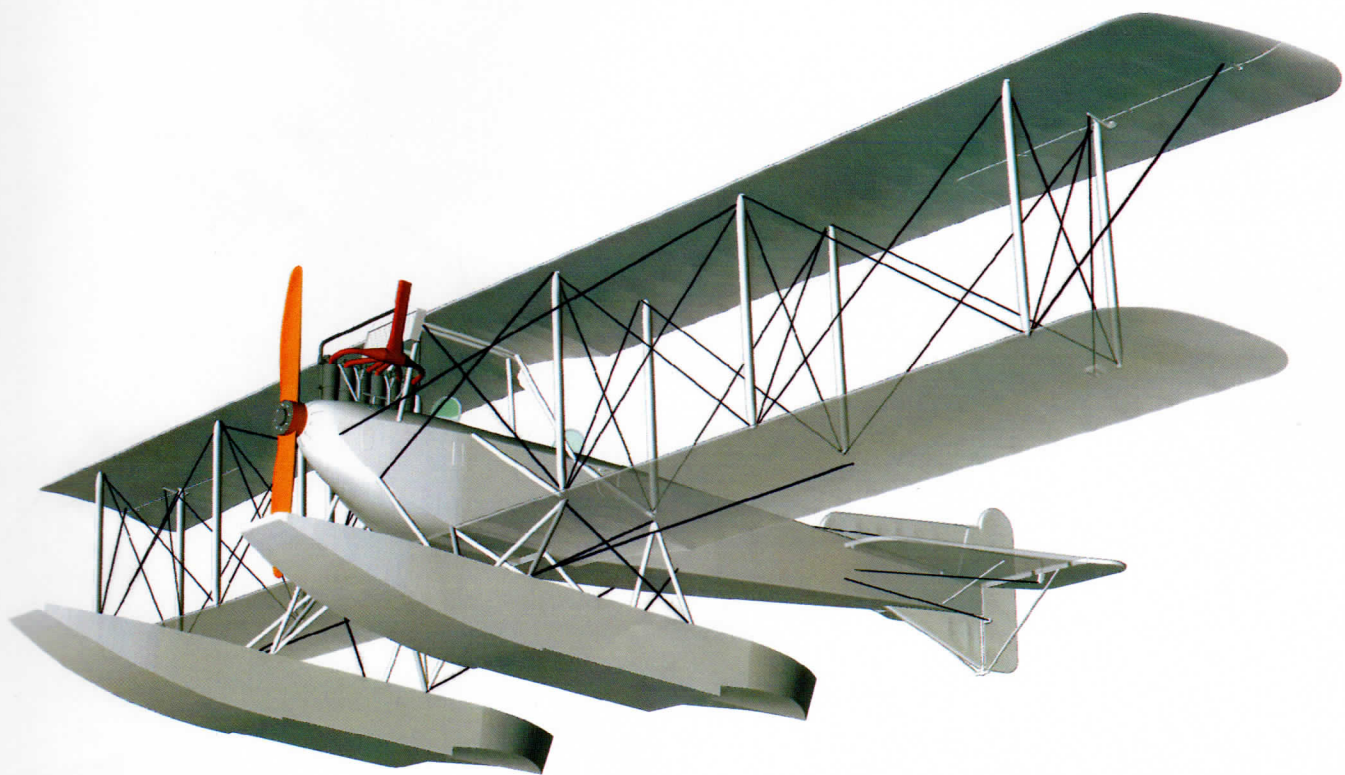
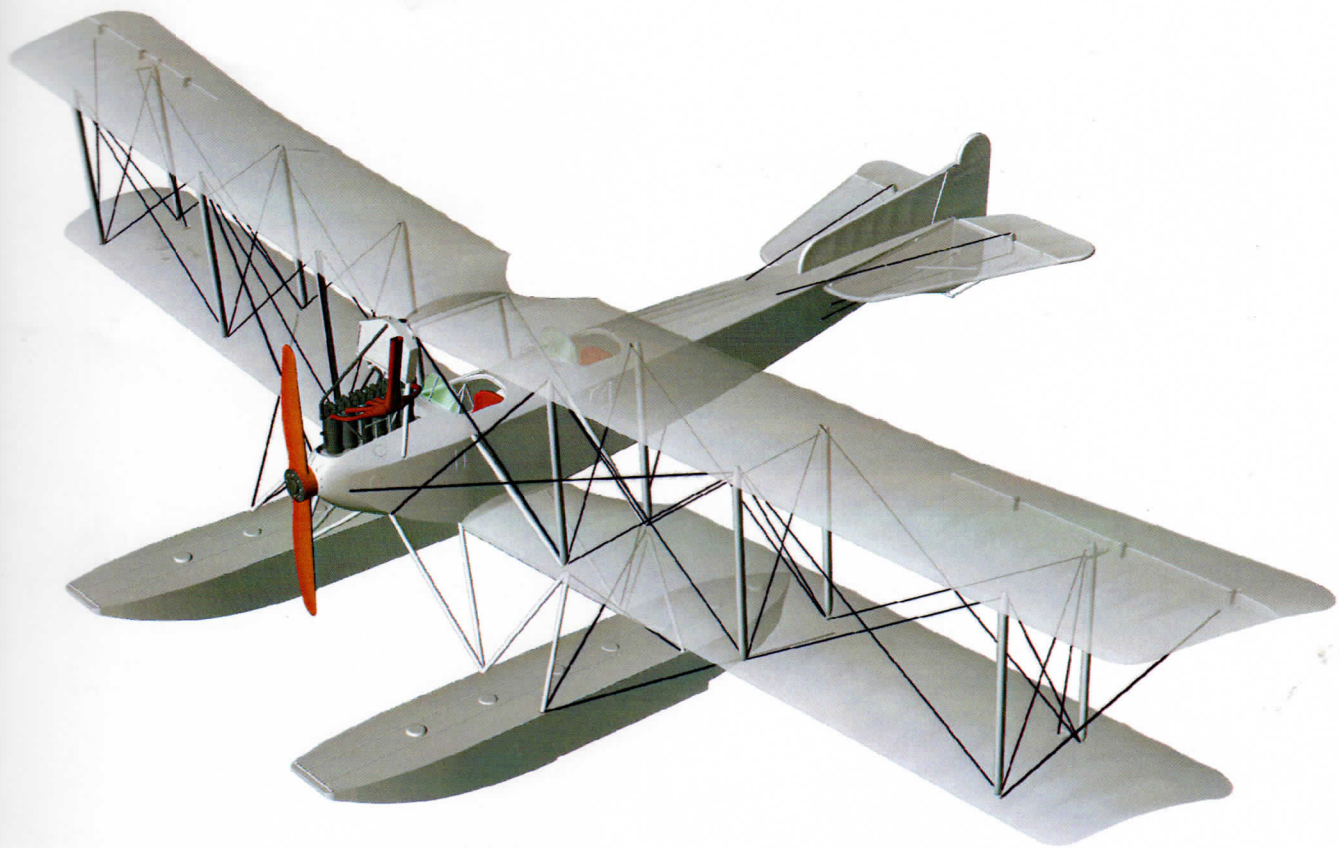



Tabela kolorów:
Colors:

A	Pale Blue	Methuen 22A3	HU122	~FS35622
----------	-----------	--------------	-------	----------

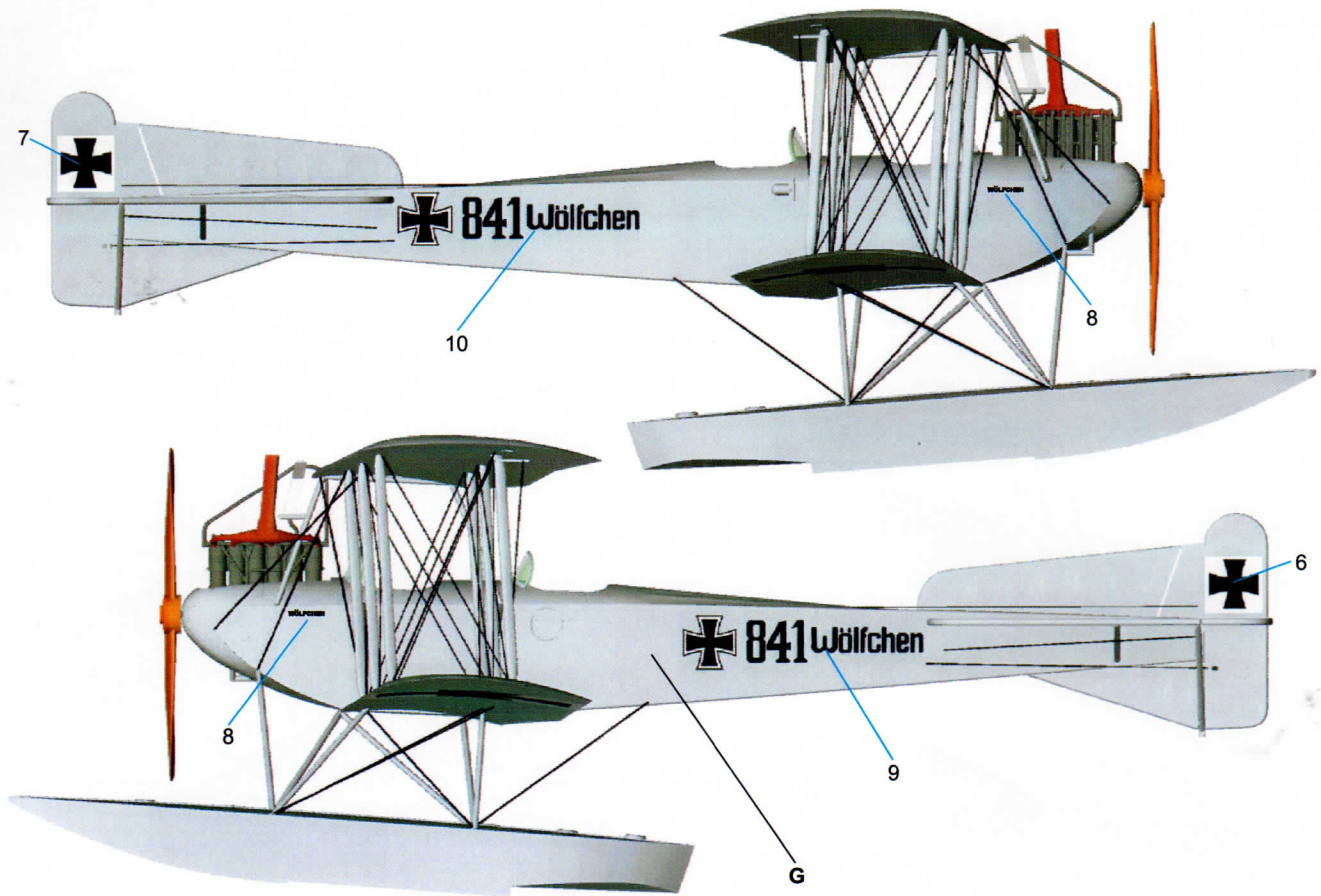